

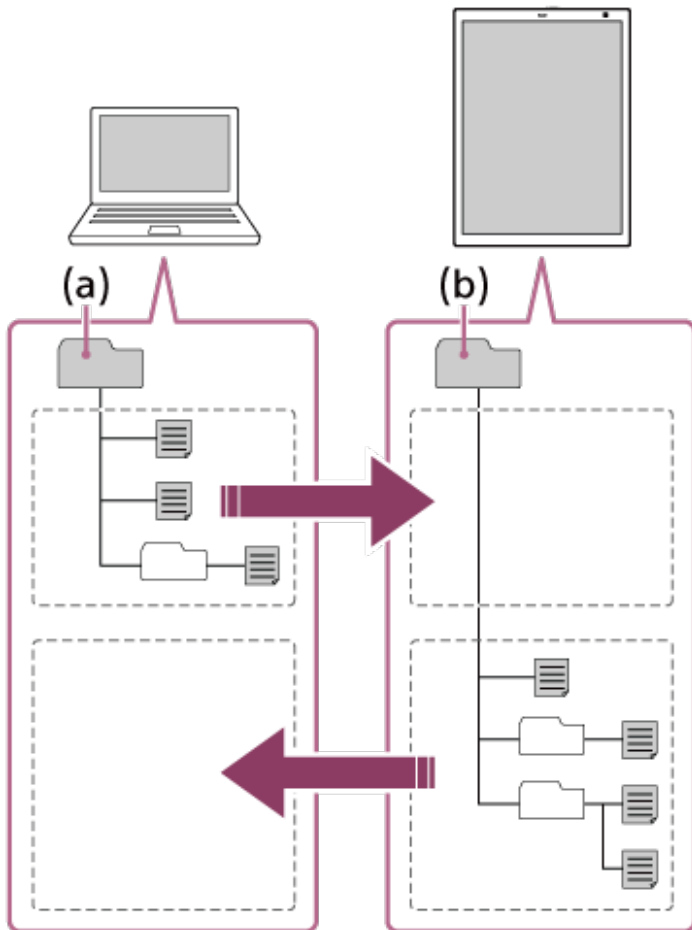

---

## 将电子纸与电脑同步

---

使用Digital Paper App时，您可以将电脑上特定文件夹（a）内的PDF文件与电子纸上特定文件夹（b）内的文件同步。被添加、更改或删除的内容将在电脑和电子纸上同步。



- 1 连接电脑和电子纸。
- 2 启动电脑上的Digital Paper App 。
- 3 在Digital Paper App 上，选择想要同步的文件夹并单击 （设置同步对象文件夹。 ）。
- 4 在文件夹选择画面上，选择电脑的文件夹。  
当同步设置成功时，对应的文件夹/文档/笔记图标将改变。
- 5 单击 （同步）。  
指定文件夹与电子纸同步。

## 更新同步文件夹的内容

单击 （同步）。

## 删除同步设置

在Digital Paper App上，右键单击配置有同步设置的文件夹并单击[解除同步设置]。

### 提示

- 如果在电脑和电子纸上分开编辑同一个PDF文件，电子纸上的PDF文件将在电脑上同步，而电脑上的PDF文件将以不同的名称保存。
- 即使删除同步设置，电子纸和电脑上保存的文件夹和文件也不会被删除。

### 注意

- 仅同步指定文件夹及这些文件夹中的PDF文件。不会同步没有PDF文件的文件夹。
- 同步期间，无法配置或删除同步设置。